

The logo for boplan, featuring a red curved shape above the word "boplan" in a white, lowercase, sans-serif font with a registered trademark symbol.

boplan®

**READY  
FOR  
IMPACT**

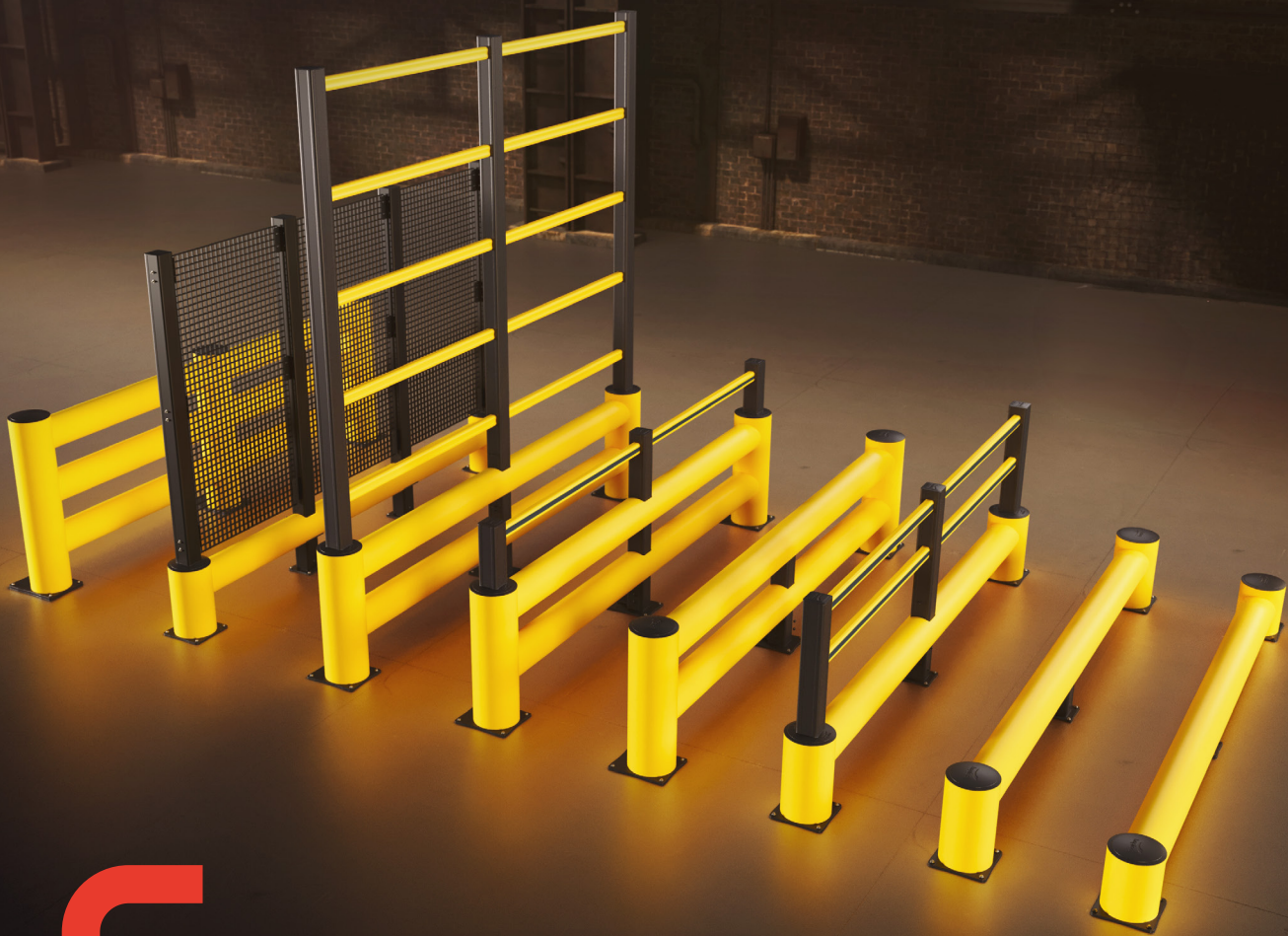

# **RAMMSCHUTZ- PLANKEN**

**SCHUTZ VON PERSONEN, MASCHINEN,  
AUSRÜSTUNG, INFRASTRUKTUR UND  
GEBÄUDEN VOR FAHRZEUGEN**



# RAMMSCHUTZ- PLANKEN



**SCHUTZ VON PERSONEN, MASCHINEN,  
AUSRÜSTUNG, INFRASTRUKTUR UND  
GEBÄUDEN VOR FAHRZEUGEN**

FLEX IMPACT® Rammschutzplanken bieten Schutz vor Kollisionen mit Gabelstaplern und anderen Fahrzeugen. Die Planken sind in stark frequentierten Umgebungen und an Orten, an denen schwere Lasten bewegt bzw. transportiert werden, z. B. in Lagerumgebungen, in Fertigungshallen und auf Flughäfen, unverzichtbar.

Einzigartig an dieser Sicherheitslösung ist, dass die Befestigungselemente bei einem Aufprall nicht aus dem Boden gerissen werden und die flexiblen Komponenten nach dem Aufprall ihre ursprüngliche Form behalten. Durch den modularen Aufbau der Rammschutzplanken können Sie die Sicherheitsvorkehrungen Ihres Unternehmens zonenweise einrichten oder nachträglich erweitern.



**ICE FLEX®**

Für Temperaturen bis -30 °C



**EFFEKTIVE RAMMSCHUTZPLANKEN  
KÖNNEN SCHWERE UND MÖGLICHERWEISE  
TÖDLICHE UNFÄLLE VERHINDERN.**

Effektive Rammschutzplanken können schwere und möglicherweise tödliche Unfälle verhindern. Daher ist es wichtig, eine überlegte Kaufentscheidung auf der Grundlage der richtigen Kriterien zu treffen.

Boplan bietet eine große Auswahl an Rammschutzplanken für mobile Geräte. Sie eignen sich perfekt für Hochrisikobereiche mit Fußgänger- und Gabelstaplerverkehr. Außerdem bieten sie Schutz auf Bodenebene und schützen Fußgänger vor schlecht gestapelten oder fallenden Gegenständen.

Rammschutzplanken wurden in erster Linie zum Schutz von Fußgängern, Infrastruktur und Gebäuden vor Kollisionen mit und Schäden durch Fahrzeuge entwickelt. Sie sind eine perfekte Lösung, um Wege auszuweisen, indem sie den Fußgänger- vom Fahrzeugverkehr trennen. Wir bieten verschiedene Arten von Rammschutzplanken, die auch mit unseren anderen Sicherheitsprodukten kombiniert werden können.

WICHTIGSTE MERKMALE UND VORTEILE



STOSSFESTIGKEIT UND FLEXIBILITÄT

Unsere Produkte bestehen aus EXTRILENE®, einem Hochleistungspolymer. Dieses Material ist ideal für die Absorption schwerer Stöße geeignet. Crashtests zeigen, dass unsere Rammschutzplanken je nach Ausführung Kollisionen mit bis zu 50,10 kJ standhalten. Die Verformung, die beim Aufprall auftritt, verschwindet nach dem Zurücksetzen des Fahrzeugs.



EINFACHE INSTALLATION DURCH MODULAREN AUFBAU

Unsere Rammschutzplanken bestehen aus möglichst wenigen Komponenten. Sie benötigen keine Schrauben oder Bolzen, um diese Komponenten zu befestigen. Alle Teile werden einfach zusammengeschoben oder geklickt. Dies erlaubt geringfügige Bewegung. Und das ist gewollt, denn starre Verbindungen erhöhen das Risiko eines Bruchs bei einem Aufprall. Darüber hinaus sind die Polymerkomponenten leicht, wodurch sie einfach zu handhaben und zu transportieren sind.

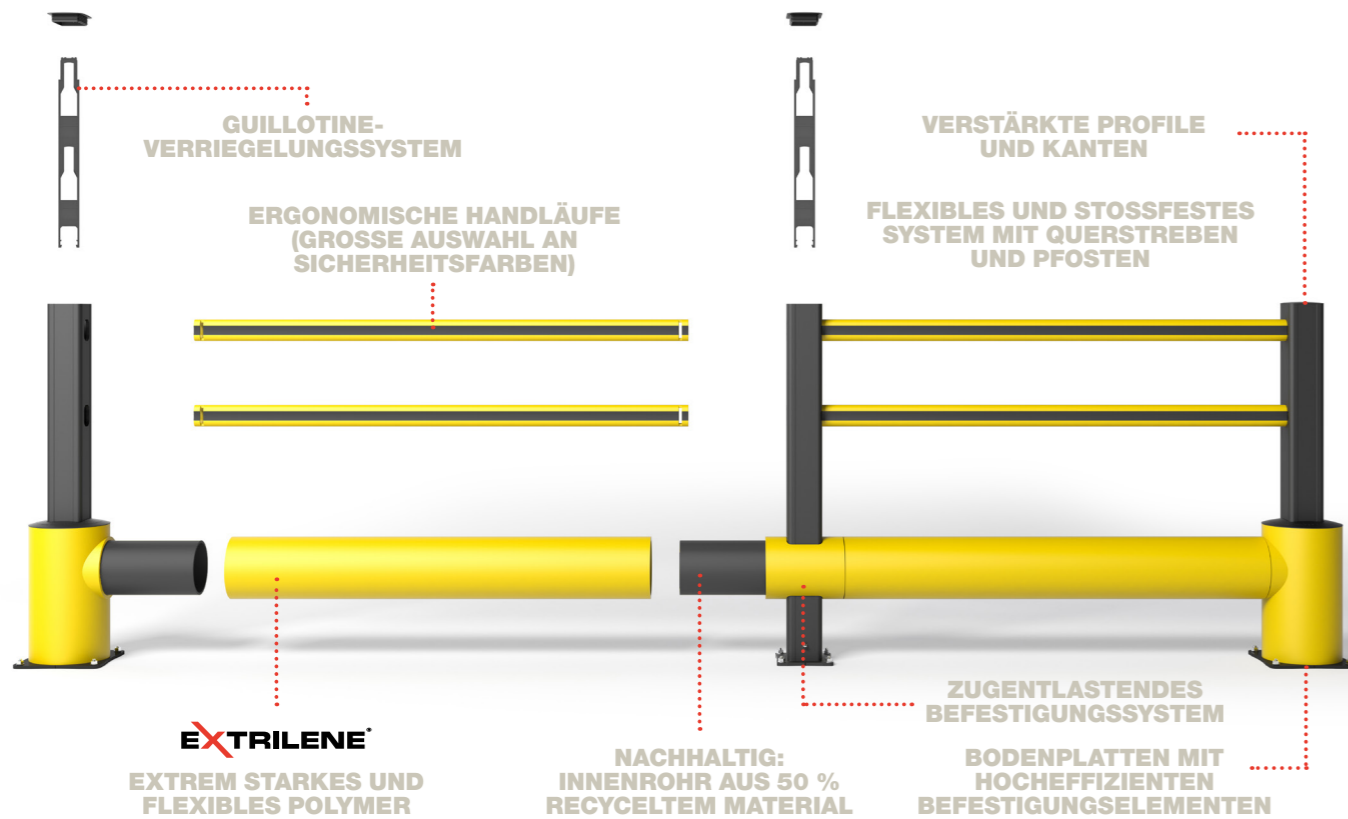

TYPISCHE UMGEBUNGEN

Zum Schutz von Personen, Maschinen, Geräten, Infrastruktur und Gebäuden in:

- Lagerhäusern und auf Lagerflächen
- Vertriebszentren
- Transport- und Logistikzentren
- Lebensmittelindustrie
- Parkhäusern
- Logistik, Lieferketten und Materialtransport
- Petrochemische und chemische Industrie
- Luftfahrt



Schutz in Umgebungen bis -30 °C.

ICE FLEX® Rammschutzplanken bieten optimalen Schutz und maximale Sicherheit bei extremer Kälte.

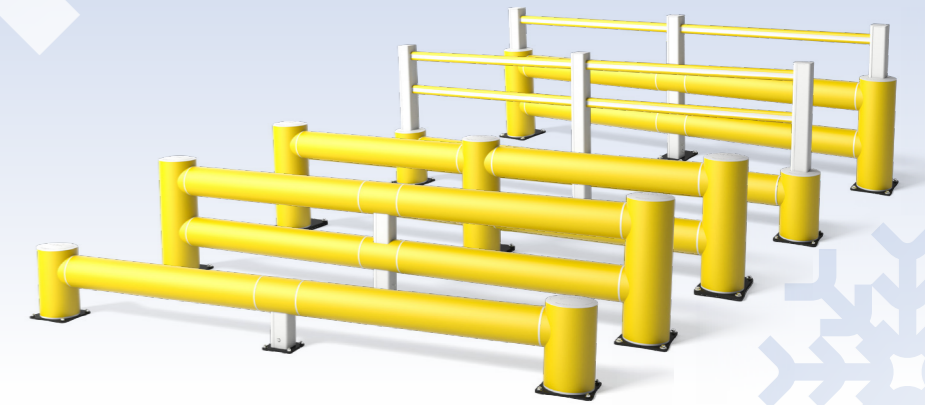

EINFACH ANZUPASSEN UND ZU ERWEITERN

Unsere Rammschutzplanken sind in verschiedenen Größen und Konfigurationen erhältlich. Außerdem lassen sie sich einfach erweitern. Dadurch eignen sie sich gerade für Umgebungen, die sich schnell verändern. Im Gegensatz zu Rammschutzplanken aus Stahl, die geschweißt werden müssen, können Sie sie einfacher an Ihre Anforderungen anpassen. Darüber hinaus können Sie die Rammschutzplanken einfach mit anderen FLEX IMPACT® Sicherheitsprodukten wie Sicherheitstüren, Handläufen und Rammschutzpollern kombinieren.



OPTIMALE SICHTBARKEIT

Die Standardfarbe der Rammschutzplanken ist Gelb, da Gelb Signalwirkung hat und das Sicherheitsbewusstsein erhöht. Die Rammschutzplanken sind auch in anderen Farben erhältlich, u. a. Rot. Rot wird häufig im Zusammenhang mit Brandschutzvorrichtungen verwendet. Dank der einfachen Erkennbarkeit verstärkt die Farbe die Funktion. Dies ermöglicht eine schnelle und effiziente Reaktion in prekären Situationen. Darüber hinaus ist das Polymer bis in den Kern gefärbt, sodass keine Lackierung erforderlich ist.



Lesen Sie die vollständige Fallstudie auf unserer Website

Rote TB 260 PLUS-Installation zum Schutz einer Schlauchtrommel bei JCL Logistics (Niederlande).



BESTÄNDIG GEGEN CHEMIKALIEN UND UV-STRALUNG

Unsere wetterfesten Rammschutzplanken sind chemikalienbeständig und rosten nicht. Sie eignen sich perfekt für Umgebungen, in denen häufig Chemikalien zum Einsatz kommen und strenge Hygienestandards gelten. Bakterien haften nicht am Polymer und es ist leicht zu reinigen.



GERINGER WARTUNGSaufWAND

FLEX IMPACT® Rammschutzplanken erfordern wenig bis keine Wartung. Bei richtigem Einsatz haben unsere Systeme eine extrem lange Lebensdauer.

FLEX IMPACT® RAMMSCHUTZPLANKEN

# RAMMSCHUTZ- PLANKEN



FLEX IMPACT® TB Rammschutzplanken schützen Personen, Maschinen, Ausrüstung, Infrastruktur und Gebäude vor Gabelstaplern und anderen Fahrzeugen. Unser Sortiment enthält Ausführungen, die auch als Radführungen oder Radstopper fungieren, sowie Ausführungen, die schwere Gabelstapler stoppen können. Die Stoßfestigkeit reicht von 5 kJ bis zu beeindruckenden 50,1 kJ. Je nach Ausführung variiert auch der Abstand zwischen Boden und Querstrebe. Wichtig ist die Wahl der richtigen Konfiguration für Ihre Anforderungen. Unser Expertenteam berät Sie gerne bei der richtigen Auswahl.

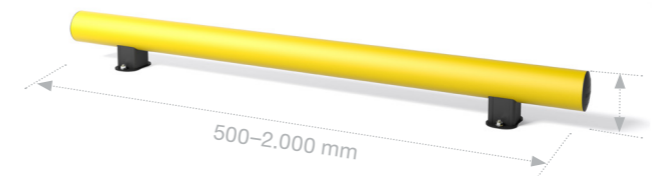

**TB MINI**  
5,00 kJ

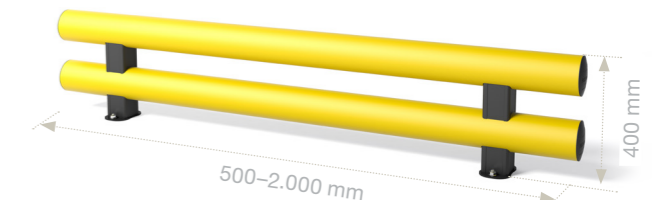

**TB MINI DOUBLE**  
5,00 kJ

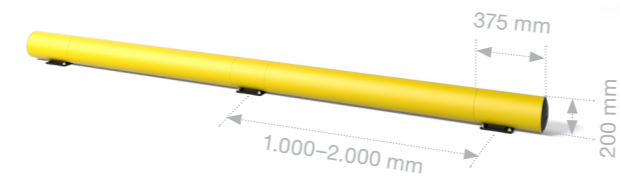

**TB 200**  
21,80 kJ

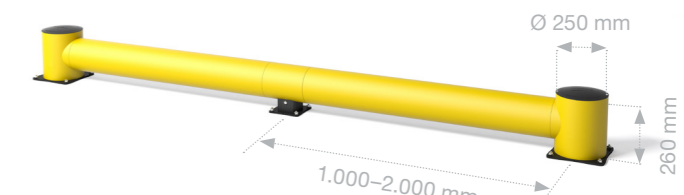

**TB 260**  
21,20 kJ

# TB MINI

## BOPLAN IMPACT CALCULATOR

Mit dem Boplan Impact Calculator können Sie die erforderliche Stoßfestigkeit für Ihre Rammschutzplanken genau berechnen. Dieses leistungsstarke Tool ist einfach zu bedienen und ermöglicht es Ihnen, mit nur wenigen Klicks fundierte Entscheidungen zu treffen.

Geben Sie die spezifischen Parameter für Ihre Arbeitsumgebung ein und Sie erhalten sofort Empfehlungen zu den am besten geeigneten Ausführungen und zur Widerstandsfähigkeit von Rammschutzplanken zur Vermeidung von Unfällen und zum Schutz wertvoller Anlagen.

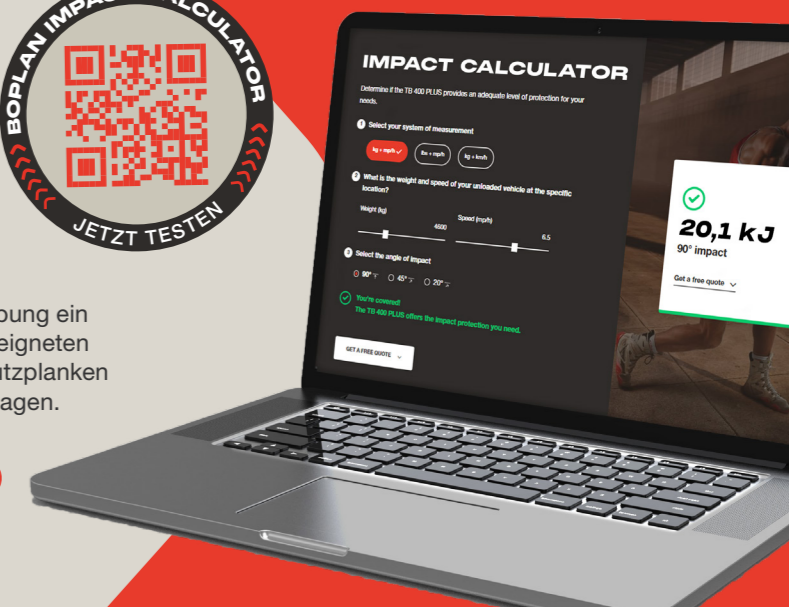
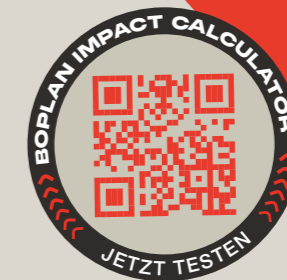

FLEX IMPACT® RAMMSCHUTZPLANKEN

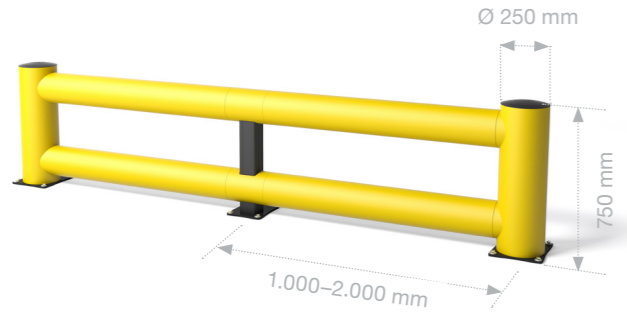

**TB 260 DOUBLE**  
46,50 kJ

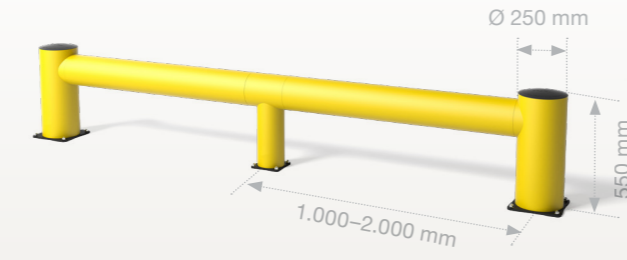

**TB 550**  
18,30 kJ

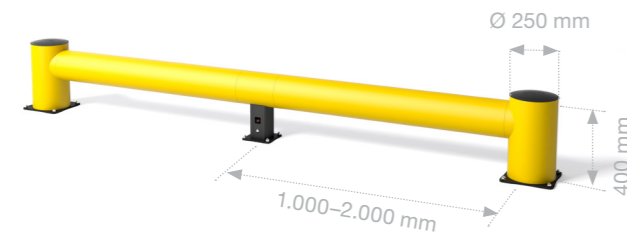

**TB 400**  
20,10 kJ

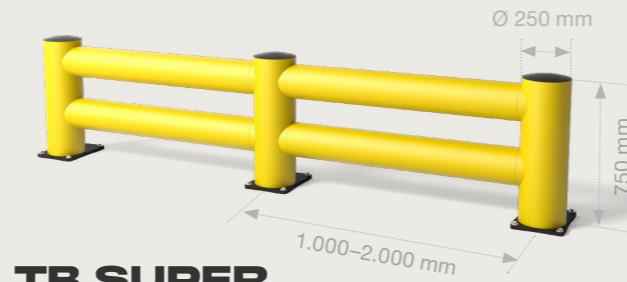

**TB SUPER DOUBLE**  
50,10 kJ

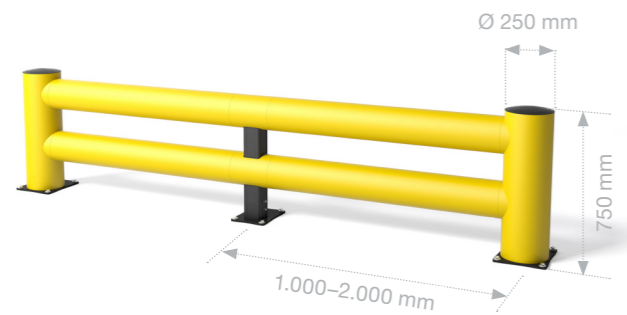

**TB 400 DOUBLE**  
39,10 kJ

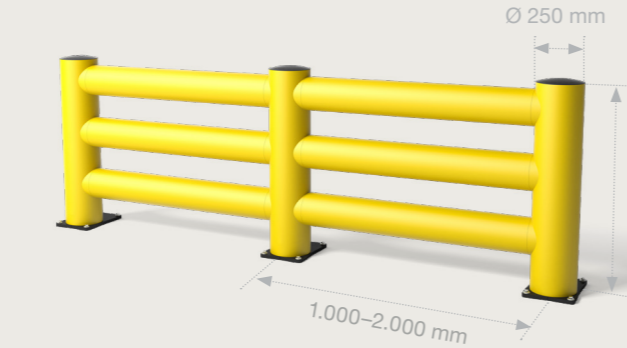

**TB SUPER TRIPLE**  
48,30 kJ



**TB 400 DOUBLE**





# TB 260 PLUS

FLEX IMPACT® RAMMSCHUTZPLANKEN

## RAMMSCHUTZ- PLANKEN MIT HANDLAUFSYSTEMEN



Die FLEX IMPACT® TB PLUS Rammschutzplanken bestehen aus einer starken Barriere und einem oder zwei Handläufen. Diese Sicherheitslösung schützt Fußgänger vor Kollisionen mit Gabelstaplern und anderen Fahrzeugen. Sie schafft eine effektive Trennung zwischen Fußgängerwegen und dem Bereich, in dem Gabelstapler manövrieren.

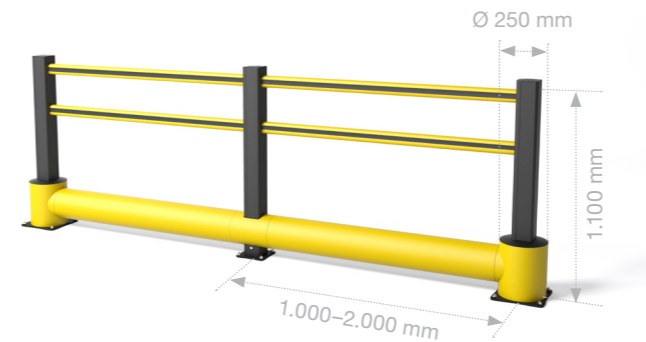

**TB 260 PLUS**  
21,20 kJ

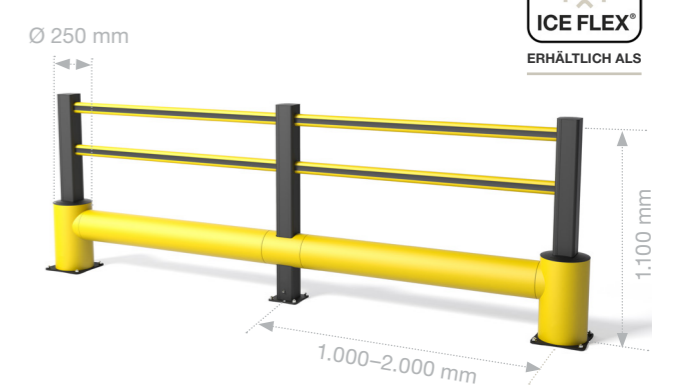

**TB 400 PLUS**  
20,10 kJ

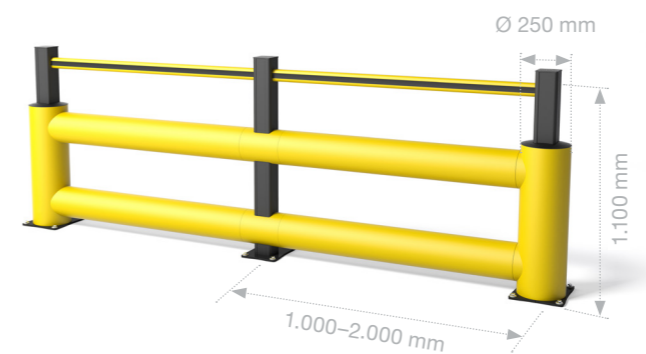

**TB 260  
DOUBLE PLUS**  
46,50 kJ

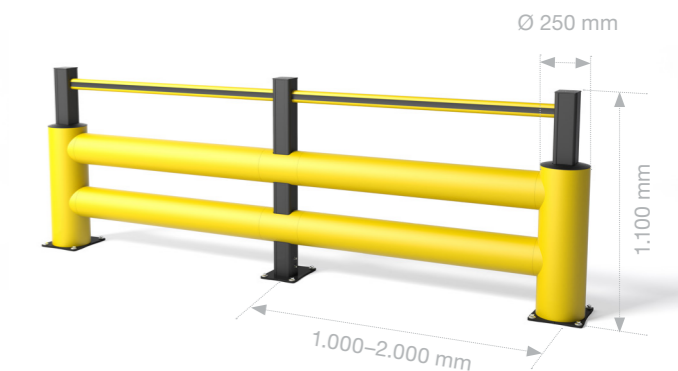

**TB 400  
DOUBLE PLUS**  
39,10 kJ



# RAMMSCHUTZPLANKEN ZUM SCHUTZ VOR HERABFALLENDEN GÜTERN



Die FLEX IMPACT® TB GRILL Rammschutzplanke kombiniert eine starke Barriere mit einer Reihe von Querprofilen. Diese Rammschutzplanken schützen Fußgänger vor herabfallenden Gütern und Kollisionen mit Gabelstaplern sowie anderen Fahrzeugen. Sie sorgen in Lagerbereichen mit Gabelstaplerverkehr für noch mehr Sicherheit. Je nach Größe der Güter können Sie sich für eine Konfiguration mit 275 mm oder 550 mm Abstand zwischen den Querprofilen entscheiden.

**TB 260 GRILL**  
21,20 kJ



**TB 400 GRILL**  
20,10 kJ



**TB 400  
DOUBLE GRILL**  
39,10 kJ

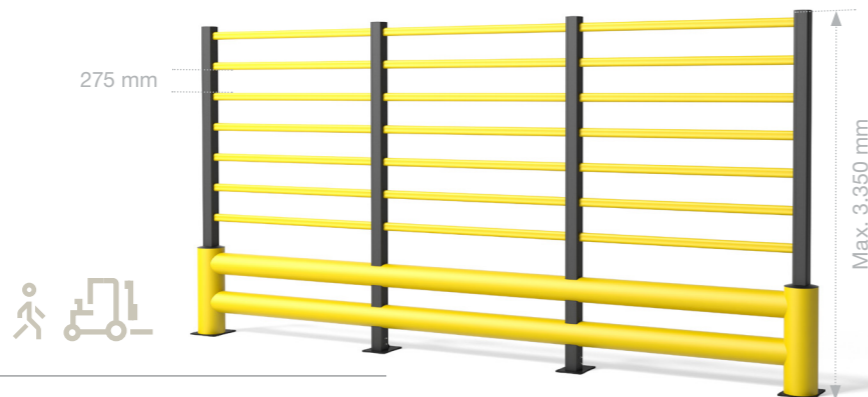

**TB 260 GRILL**



# TB 260 PLUS FENCE

FLEX IMPACT® RAMMSCHUTZPLANKEN

## RAMMSCHUTZ- PLANKEN MIT ZAUN



Die FLEX IMPACT® TB PLUS FENCE Rammschutzplanken kombinieren eine starke Barriere mit einem integrierten Zaun. Mit Zaun erreichen die TB 260 und TB 400 eine Höhe von 2.300 mm. Dies bietet Schutz für Maschinen vor herabfallenden Gütern und sorgt für sicheren Abstand zu Personen. Der TB 550 ist mit einer Höhe von 1.100 mm für den Schutz von Fußgängern in Parkhäusern, auf Parkplätzen etc. konzipiert. Die starken und flexiblen Rammschutzplanken absorbieren Stöße und der integrierte Zaun bietet zusätzlichen Schutz für Personen.

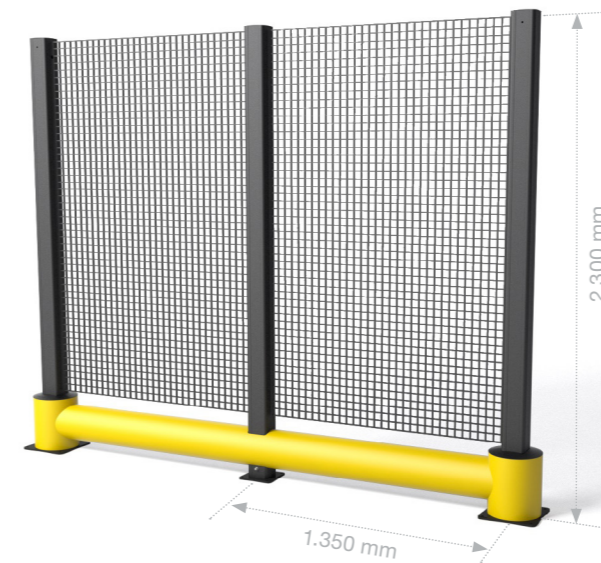

**TB 260 PLUS FENCE**  
21,20 kJ

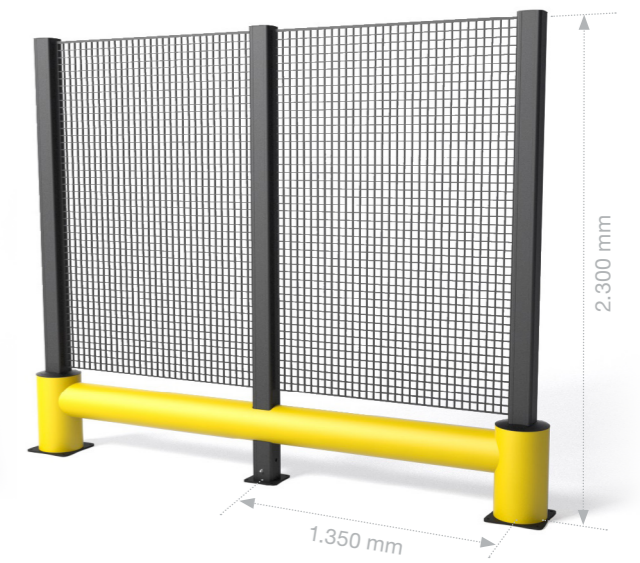

**TB 400 PLUS FENCE**  
20,10 kJ

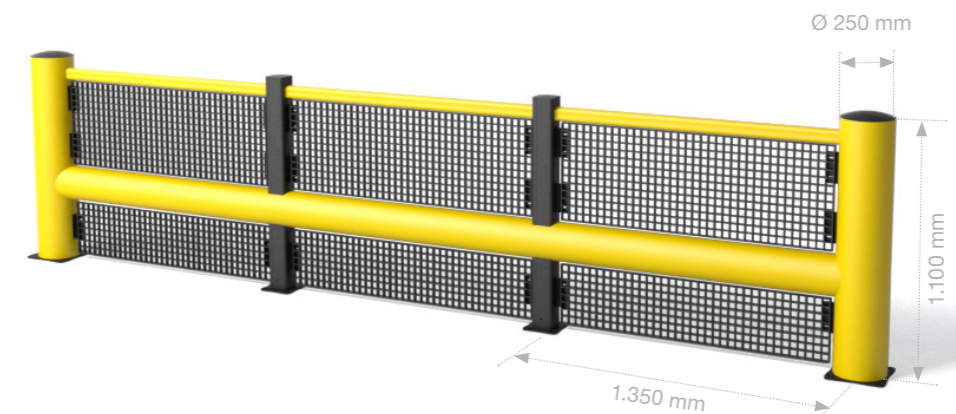

**TB 550 PLUS FENCE**  
18,30 kJ





**READY  
FOR  
IMPACT**

### **BOPLAN HQ**

Muizelstraat 12  
8560 Moorsele, Belgien  
+32 56 20 64 20  
info@boplan.com

### **BOPLAN DEUTSCHLAND**

IHP-Nord · Babenhäuser Str. 50  
63762 Großostheim  
+49 6026 999 51 90  
info@boplan.de

### **BOPLAN UK**

Science Centre, Wolverhampton Science Park  
Glaisher Drive, Wolverhampton WV10 9RU  
+44 1902 82 4280  
info@boplan.co.uk

### **BOPLAN USA**

4350 W. White Road, St 300  
Flowery Branch, GA 30542  
+1 678-890-5906  
info@boplan.us

### **BOPLAN FRANCE**

617, Avenue de Bayonne  
64210 Bidart  
+33 (0)5 35 45 75 35  
info@boplan.fr

### **BOPLAN ESPAÑA**

Pl Ramon Berenguer el Gran, 1  
08002 Barcelona  
+34 936 81 66 88  
info@boplan.es

### **BOPLAN NEDERLAND**

Toermalijnring 100  
3316 LC Dordrecht  
+31 85 13 07 500  
info@boplan.nl

### **BOPLAN POLSKA**

Ul. Graniczna 34B/U16  
41-300 Dąbrowa Górnicza  
+48 728-878-670  
info@boplan.pl

### **BOPLAN ITALIA**

Via Privata Maria Teresa 7  
20123 Milano  
+32 56 20 64 20  
info@boplan.it

### **BOPLAN JAPAN**

4F Matsuoka II Gebäude,  
1-2-11 Nijyooji Minami  
Nara Stadt, Nara 630-8012  
+81 (0)742-93-8705  
info@boplan.co.jp

**FOLGEN SIE UNS AUF**



**BOPLAN.COM**

Weitere Informationen zu unseren Produkten,  
Dienstleistungen und unserem weltweiten Netzwerk

