

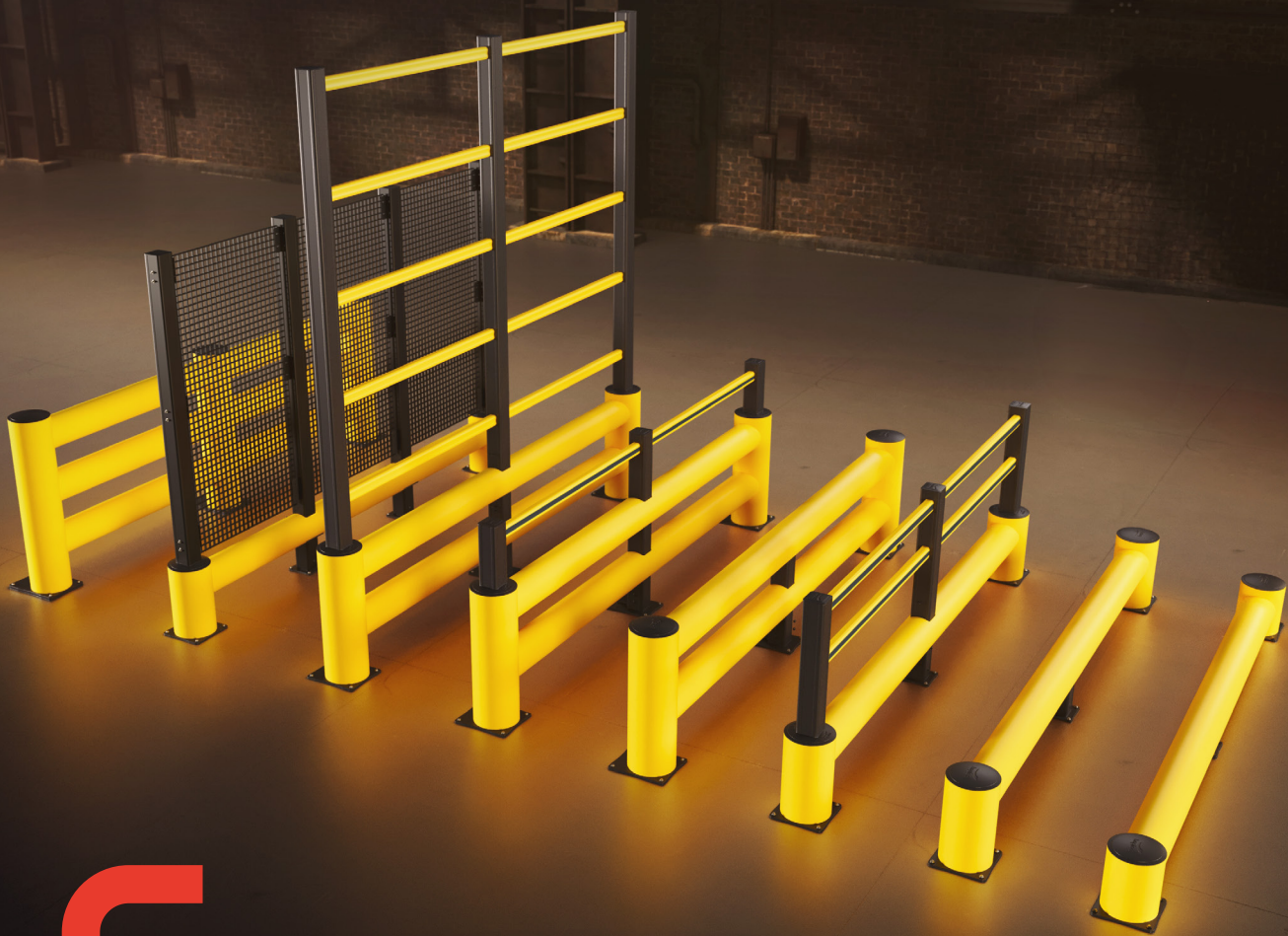

boplan®

READY  
FOR  
IMPACT



# AANRIJD- BEVEILIGING

BESCHERMING VAN PERSONEN, MACHINES,  
UITRUSTING, INFRASTRUCTUUR EN  
GEBOUWEN TEGEN VOERTUIGEN



# AANRIJDBEVEILIGING



BESCHERMING VAN PERSONEN,  
MACHINES, UITRUSTING, INFRASTRUCTUUR  
EN GEBOUWEN TEGEN VOERTUIGEN

FLEX IMPACT® aanrijdbeveiliging biedt bescherming tegen botsingen met vorkheftrucks en andere voertuigen. Ze zijn onmisbaar in omgevingen met druk verkeer of locaties waar ladingen worden verplaatst of vervoerd, zoals magazijnen, productiehallen en luchthavens.

Het unieke aan deze veiligheidsoplossing is dat een aanrijding de bevestigingen niet uit de grond rukt en dat de flexibele elementen na de botsing hun oorspronkelijke vorm behouden. Het modulaire ontwerp van de aanrijdbeveiliging geeft je de mogelijkheid om de veiligheidsuitrusting van je bedrijf zone per zone te installeren, of later uit te breiden.



ICE FLEX®

Voor temperaturen tot -30°C



**EFFECTIEVE AANRIJDBEVEILIGING VOORKOMT  
ERNSTIGE EN ZELFS DODELIJKE ONGEVALLen.**

Effectieve aanrijdbeveiliging voorkomt ernstige en zelfs dodelijke ongevallen. Het is dan ook van groot belang een weloverwogen keuze te maken op basis van de juiste criteria.

Boplan biedt een breed scala aan aanrijdbeveiligingssystemen voor rollend materieel. Deze zijn ideaal voor risicozones met gemengd voetgangers- en heftruckverkeer. Bovendien bieden ze bescherming op grondniveau en beschermen ze voetgangers tegen slecht gestapelde of vallende producten.

Aanrijdbeveiliging is een veiligheidsoplossing die vooral dient om voetgangers, infrastructuur en gebouwen te beschermen tegen aanrijdingen en schade door voertuigen. Het is de ideale oplossing om aangewezen routes vrij te houden door voetgangersverkeer en voertuigen te scheiden. We bieden verschillende soorten aanrijdbeveiliging aan die je kan combineren met onze andere veiligheidsproducten.

## BELANGRIJKSTE KENMERKEN EN VOORDELEN



### SCHOKBESTENDIG EN FLEXIBEL

Onze producten zijn gemaakt van EXTRILENE®, een hoogwaardig kunststof polymeer. Dit materiaal is ideaal om zware schokken op te vangen. Crashtests bewijzen dat onze aanrijdbeveiliging, afhankelijk van het type, bestand is tegen een impact tot 50,10 kJ. De vervorming die na elke aanrijding optreedt, verdwijnt als het voertuig terugkaatst.



### EENVOUDIGE INSTALLATIE DANKZIJ MODULAIRE OPBOUW

Onze aanrijdbeveiliging is opgebouwd uit een minimum aan componenten. Voor de vergrendeling van die componenten heb je geen schroeven of bouten nodig. Alle onderdelen schuiven of klikken in elkaar. Dat laat een zekere bewegingsvrijheid toe. En dat is nodig, want een starre vergrendeling verhoogt het risico op breken bij impact. Bovendien zijn de kunststof onderdelen licht en dus makkelijk te hanteren en te transporteren.

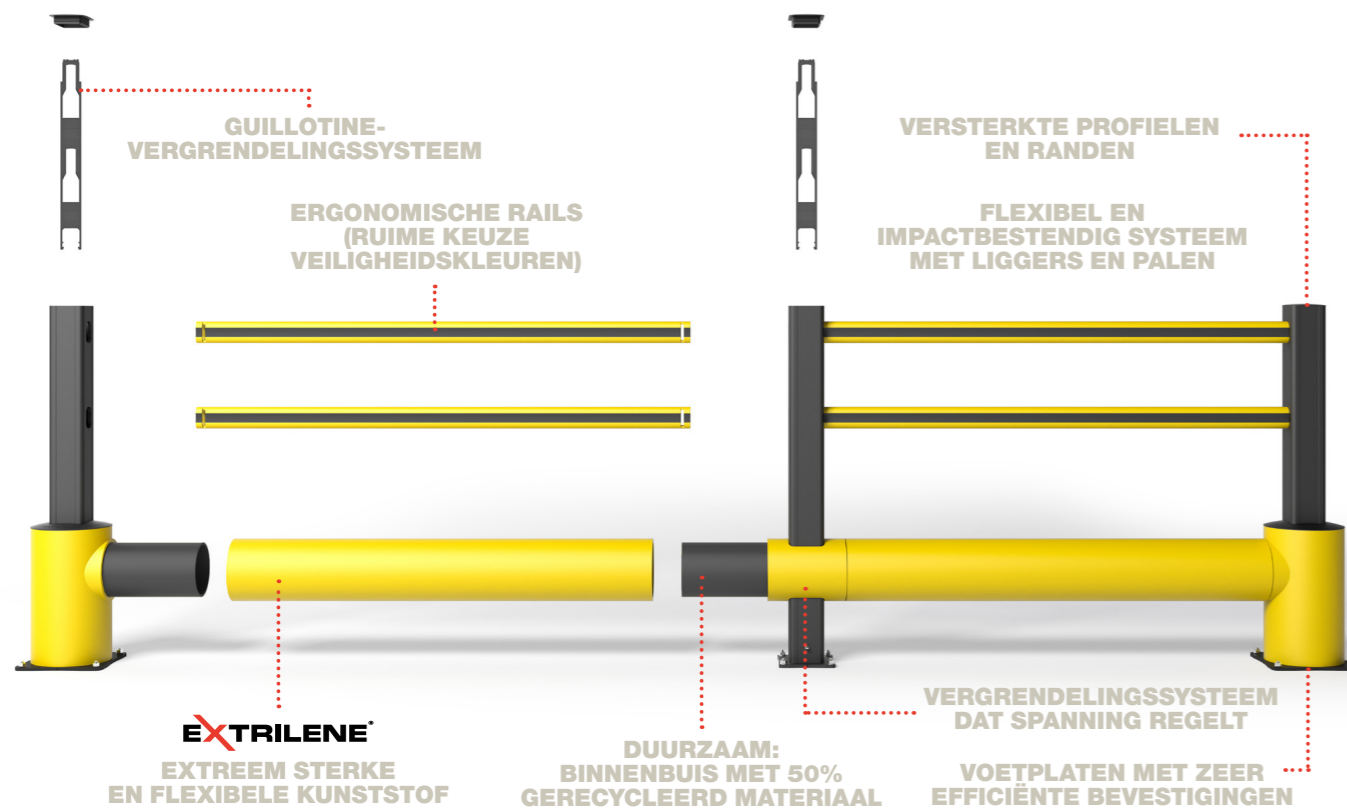

## TYPISCHE OMGEVINGEN

Voor de bescherming van mensen, machines, uitrusting, infrastructuur en gebouwen in:

- Magazijnen en opslagfaciliteiten
- Distributiecentra
- Centra voor transport en logistiek
- Levensmiddelenindustrie
- Parkeerfaciliteiten
- Logistiek, bevoorradingsketen en materiaalverwerkende industrie
- (Petro-)chemische industrieën
- Luchtvaart

## ICE FLEX®

Bescherming in omgevingen tot -30°C.

ICE FLEX® aanrijdbeveiliging biedt een optimale impactbescherming en maximale veiligheid in extreem koude omstandigheden.

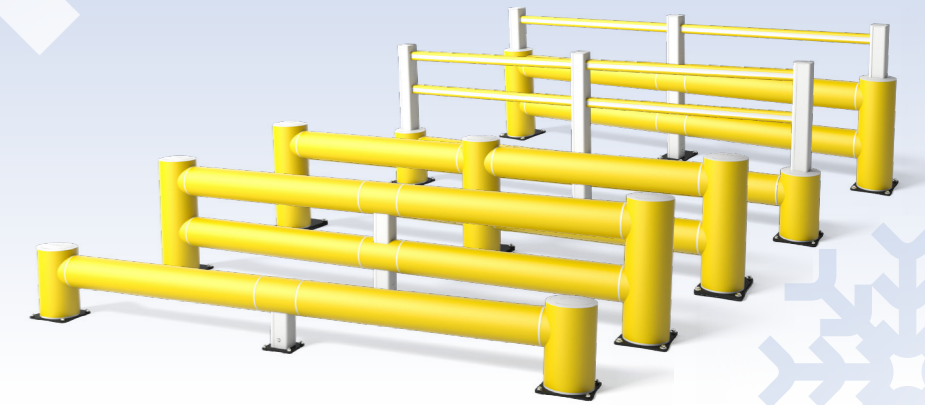

### EENVOUDIG AAN TE PASSEN EN UIT TE BREIDEN

Onze aanrijdbeveiliging is verkrijgbaar in verschillende maten en configuraties. Je breidt ze makkelijk uit. Dat maakt ze geschikt voor snel veranderende omgevingen. Je past ze eenvoudig aan je noden aan. Dit in tegenstelling tot stalen varianten, die gelast worden. Bovendien koppel je de aanrijdbeveiliging makkelijk met andere FLEX IMPACT® veiligheidsproducten zoals veiligheidspoorten, veiligheidshekken en beschermpanelen.



### OPTIMALE ZICHTBAARHEID

De standaardkleur van de aanrijdbeveiliging is geel, omdat geel de aandacht trekt en zo het veiligheidsbewustzijn verhoogt. De aanrijdbeveiliging is ook verkrijgbaar in andere kleuren, zoals rood. Deze kleur is gebruikelijk voor alles wat met brandveiligheid te maken heeft. Dankzij die herkenbaarheid ondersteunt de kleur de functie. Zo kan er in precare situaties snel en efficiënt geschakeld worden. Bovendien is het polymeer gekleurd tot in de kern en dat maakt schilderen overbodig.



Lees de volledige case online

Rode TB 260 PLUS opstelling ter bescherming van een brandhaspel in het magazijn van JCL Logistics (Nederland).



### BESTAND TEGEN CHEMICALIËN EN UV-STRALEN

Onze weerbestendige aanrijdbeveiliging is bestand tegen chemicaliën en roest niet. Ze is ideaal voor omgevingen waar vaak met chemicaliën wordt gewerkt en voor omgevingen met strenge hygiënische normen. Bacteriën hechten niet aan de kunststof, die ook nog eens makkelijk schoon te maken is.



### ONDERHOUDSARM

FLEX IMPACT® aanrijdbeveiliging vraagt weinig tot geen onderhoud. Bij correct gebruik gaan onze installaties erg lang mee.

# AANRIJDBEVEILIGING



De FLEX IMPACT® TB aanrijdbeveiliging beschermt mensen, machines, uitrusting, infrastructuur en gebouwen tegen heftrucks en andere voertuigen. In ons aanbod vind je modellen die fungeren als wielgeleiding of wielstoppers, maar ook modellen die zware heftrucks tegenhouden. De impactweerstand gaat van 5 kJ tot een impressionante 50,1 kJ. Ook de ruimte tussen de grond en de onderkant van de buis verschilt van type tot type. Het komt erop aan om de juiste opstelling te kiezen in functie van jouw noden. Reken op ons team van experts om je te helpen bij die keuze.

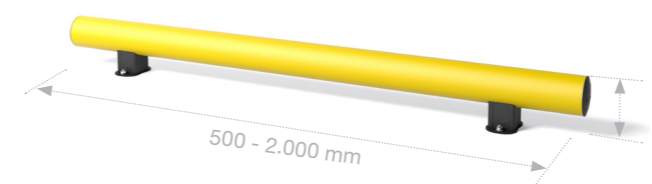

**TB MINI**  
5.00 kJ

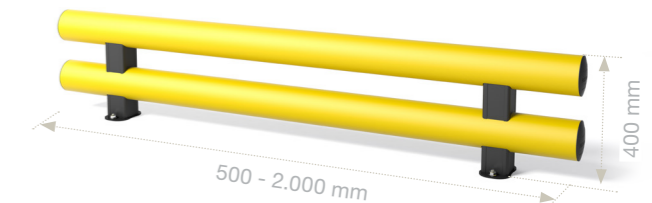

**TB MINI DOUBLE**  
5.00 kJ

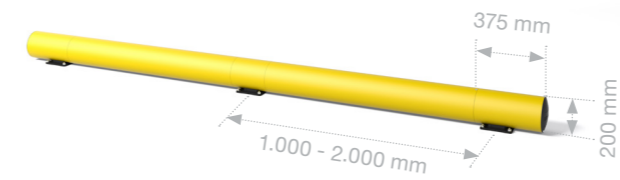

**TB 200**  
21.80 kJ

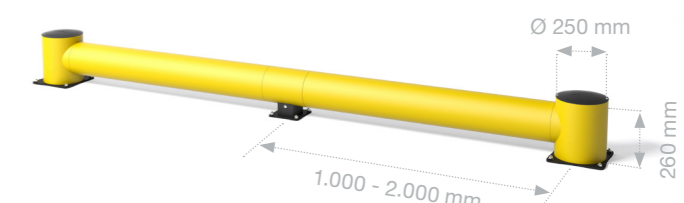

**TB 260**  
21.20 kJ

## TB MINI

## BOPLAN IMPACT CALCULATOR

Met de Boplan Impact Calculator bereken je nauwkeurig de vereiste impactweerstand voor je aanrijdbeveiliging. De tool is eenvoudig te gebruiken en stelt je in staat om met slechts enkele muisklikken gefundeerde beslissingen te nemen.

Door specifieke parameters met betrekking tot je werkuimte in te voeren, krijg je onmiddellijk aanbevelingen over het ideale type en de sterkte van de veiligheidsbarrières die nodig zijn om ongevallen te vermijden en waardevolle activa te beschermen.



BOPLAN IMPACT CALCULATOR  
PROBEER HET NU



FLEX IMPACT® AANRIJDBEVEILIGING

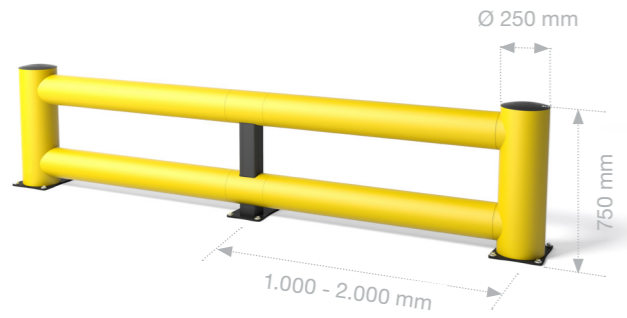

**TB 260 DOUBLE**  
46.50 kJ

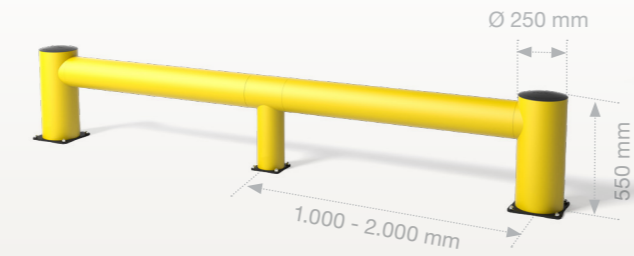

**TB 550**  
18.30 kJ

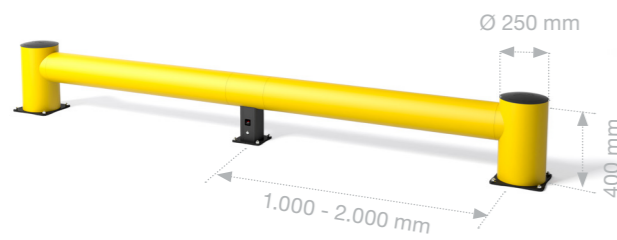

**TB 400**  
20.10 kJ

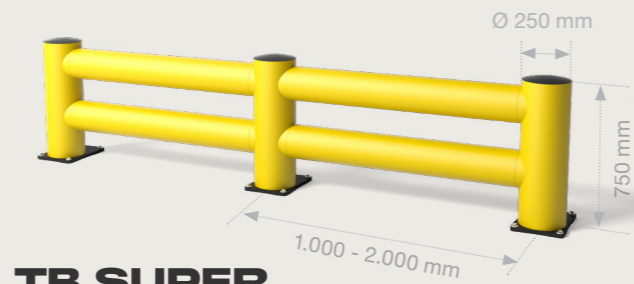

**TB SUPER DOUBLE**  
50.10 kJ



**TB 400 DOUBLE**  
39.10 kJ

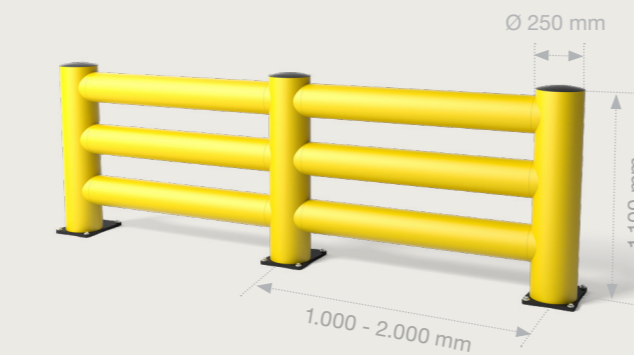

**TB SUPER TRIPLE**  
48.30 kJ



**TB 400 DOUBLE**



FLEX IMPACT® AANRIJDBEVEILIGING

# AANRIJDBEVEILIGING MET RAILSISTEEM



De FLEX IMPACT® TB PLUS aanrijdbeveiliging bestaat uit een sterke barrière en één of twee handrails. Deze veiligheidsoplossing beschermt voetgangers tegen aanrijdingen door heftrucks en andere voertuigen. Ze vormt namelijk een effectieve scheiding tussen het looppad van de voetgangers en de zone waar de heftrucks opereren.

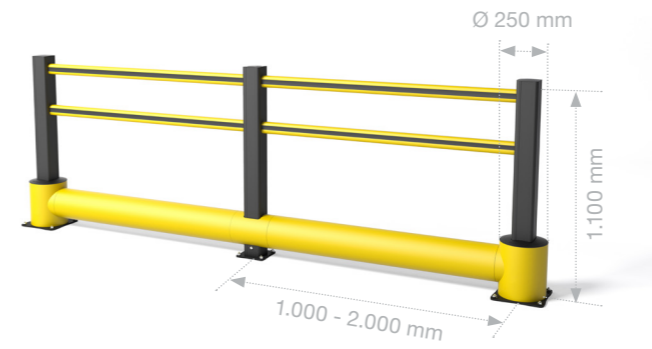

**TB 260 PLUS**  
21.20 kJ

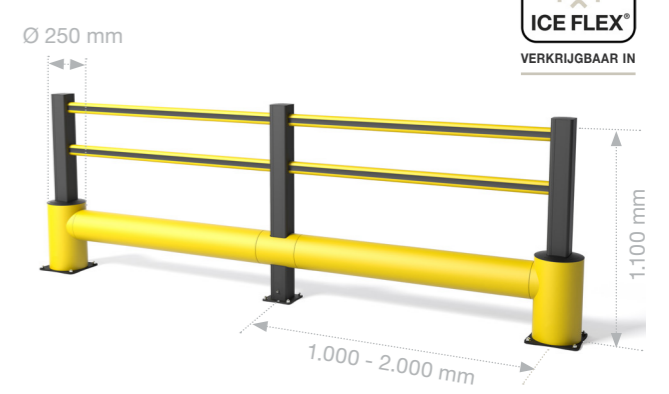

**TB 400 PLUS**  
20.10 kJ

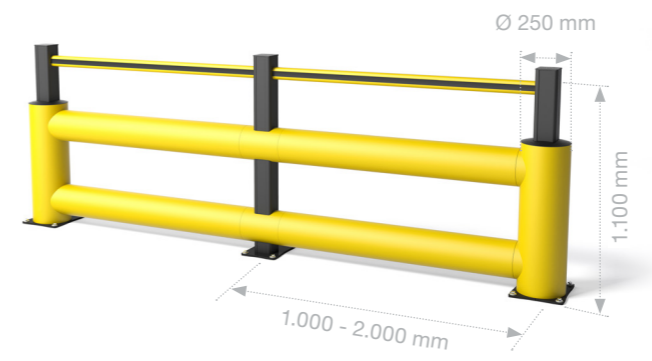

**TB 260 DOUBLE PLUS**  
46.50 kJ

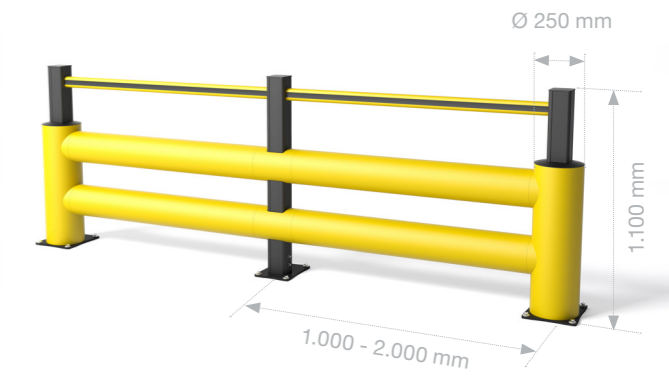

**TB 400 DOUBLE PLUS**  
39.10 kJ



# TB 260 PLUS



# AANRIJDBEVEILIGING TEGEN (OM)VALLENDE GOEDEREN



De FLEX IMPACT® TB GRILL aanrijdbeveiliging combineert een sterke barrière met een serie liggers. Dit type aanrijdbeveiliging beschermt voetgangers tegen (om)vallende goederen en tegen aanrijdingen door heftrucks en andere voertuigen. Zo biedt ze voetgangers een verhoogde veiligheid in opslagzones met heftruckverkeer. Afhankelijk van de grootte van de goederen opteer je voor een opstelling met 275 mm of 550 mm afstand tussen de liggers.

**TB 260 GRILL**  
21.20 kJ



**TB 400 GRILL**  
20.10 kJ



**TB 400  
DOUBLE GRILL**  
39.10 kJ

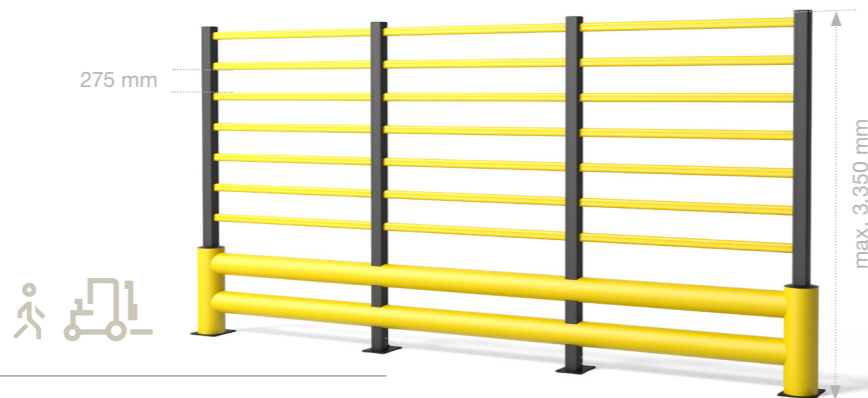

## TB 260 GRILL





FLEX IMPACT® AANRIJDBEVEILIGING

# AANRIJDBEVEILIGING MET HEKWERK



De FLEX IMPACT® TB PLUS FENCE aanrijdbeveiliging combineert een sterke barrière met een ingebouwd hek. Met dit hek halen de TB 260 en TB 400 een hoogte van 2.300 mm. Daarmee schermen ze machines af van vallende goederen en houden ze voetgangers uit te buurt. De TB 550 is met zijn hoogte van 1.100 mm bedoeld voor de bescherming van voetgangers in parkeergarages, op parkeerterreinen en oprijhellingen. Deze sterke en flexibele aanrijdbeveiliging vangt de impact op en het ingebouwde hek beschermt de voetgangers.

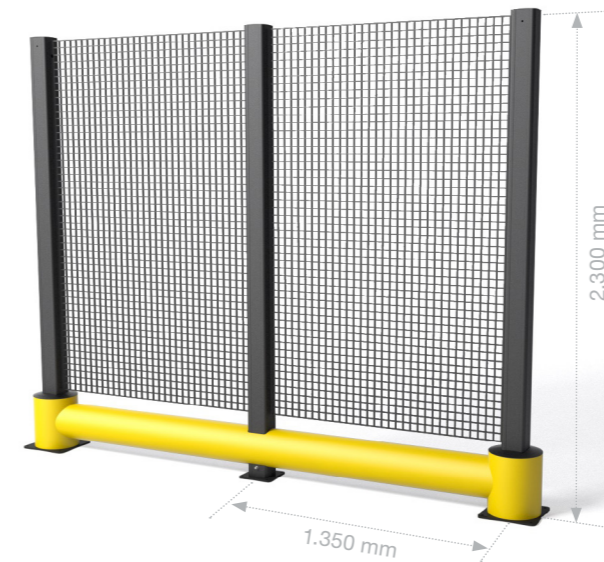

**TB 260 PLUS FENCE**  
21.20 kJ

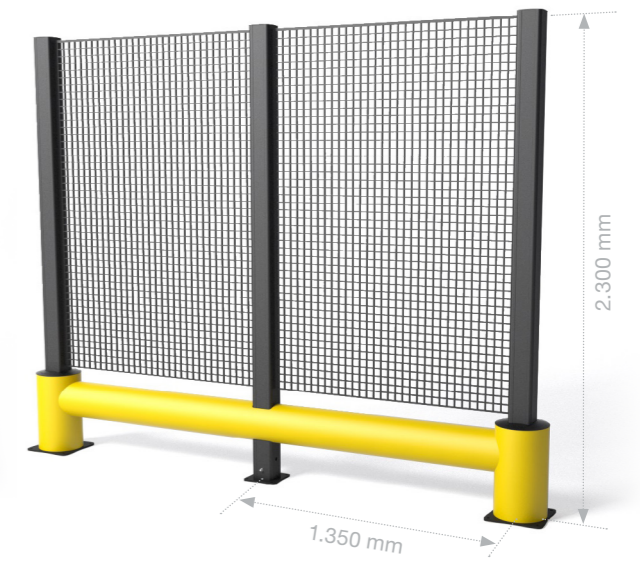

**TB 400 PLUS FENCE**  
20.10 kJ

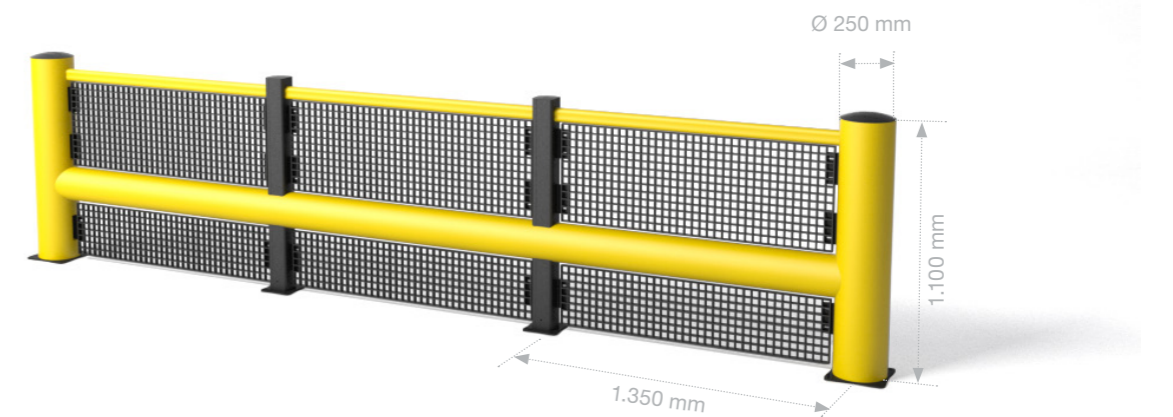

**TB 550 PLUS FENCE**  
18.30 kJ



# TB 260 PLUS FENCE



## **BOPLAN HEADQUARTERS**

Muizelstraat 12  
8560 Moorsele, Belgium  
+32 56 20 64 20  
info@boplan.com

## **BOPLAN NEDERLAND**

Toermalijnring 100  
3316 LC Dordrecht  
+31 85 13 07 500  
info@boplan.nl

## **BOPLAN USA**

4350 W. White Road, St 300  
Flowery Branch, GA 30542  
+1 678-890-5906  
info@boplan.us

## **BOPLAN UK**

Science Centre, Wolverhampton Science Park  
Glaisher Drive, Wolverhampton WV10 9RU  
+44 1902 82 4280  
info@boplan.co.uk

## **BOPLAN DEUTSCHLAND**

IHP-Nord · Babenhäuser Str. 50  
63762 Großostheim  
+49 6026 999 51 90  
info@boplan.de

## **BOPLAN FRANCE**

617, Avenue de Bayonne  
64210 Bidart  
+33 (0)5 35 45 75 35  
info@boplan.fr

## **BOPLAN ESPAÑA**

Pl Ramon Berenguer el Gran, 1  
08002 Barcelona  
+34 936 81 66 88  
info@boplan.es

## **BOPLAN POLSKA**

Ul. Graniczna 34B / U16  
41-300 Dąbrowa Górnicza  
+48 728-878-670  
info@boplan.pl

## **BOPLAN ITALIA**

Via Privata Maria Teresa 7  
20123 Milano  
+32 56 20 64 20  
info@boplan.it

## **BOPLAN JAPAN**

4F Matsuoka II Building,  
1-2-11 Nijyooji Minami  
Nara City, Nara 630-8012  
+81 (0)742-93-8705  
info@boplan.co.jp

